

# KLIN - CALE DO SAMOCHODÓW CIEŻAROWYCH



CALE

Zdjęcie niekontraktowe

## CALE



## FUNKCJA

- Umożliwia **unieruchomienie samochodu** podczas **załadunku** lub **rozładunku** towaru.
- Zablokowanie klina na kole zwalnia klucz, który po włożeniu do drugiego zamka odblokowuje barierkę (kurtynę, niwelator, zawór pompę). Gwarantuje że kierowca samochodu nie odjedzie przed zakończeniem operacji załadunku lub rozładunku towaru.
- Dwa kółka ułatwiają wsunięcie lub wysunięcie klina.
- Znak **STOP** zintegrowany jest z klinem i przypomina kierowcy o jego obecności.

### DANE TECHNICZNE:

#### **Matierial:**

Klin: aluminium.

Zamek: brąz aluminiowy lub Inox.

w zakeźności od rodzaju zamka.



## WYMIARY

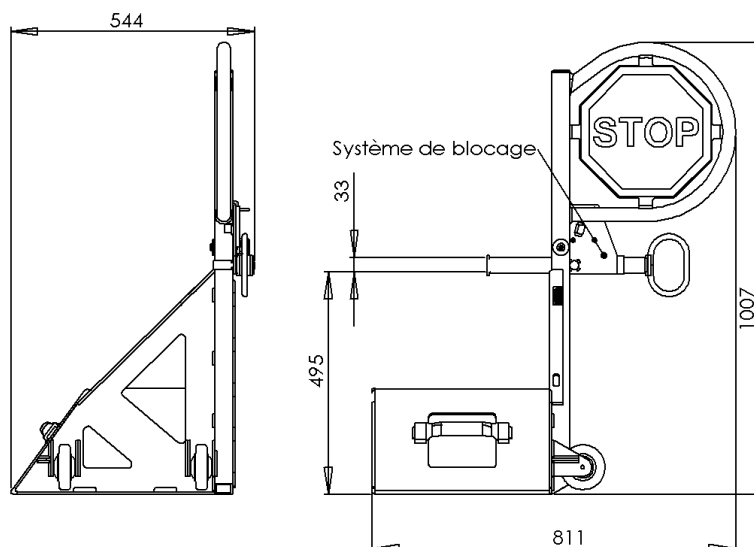

1 ter, rue du Marais 93106 Montreuil Cedex France • Tél : 01 48 18 15 15 • Fax : 01 48 59 68 50

www.servtrayvou.com • sales@servtrayvou.com