

DISPOSITIFS DE VERROUILLAGE POUR CAMIONS BARRIERE

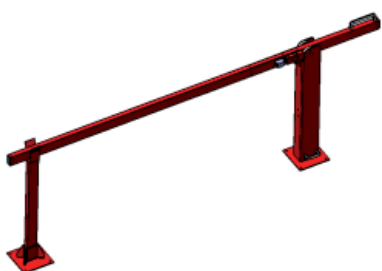

Utilisée seule ou en complément avec la cale pour camion, la barrière est dispositif doté d'une serrure à pêne. La clé est prisonnière dans la serrure tant que la lisse est en position haute (accès autorisé).

En position basse, la lisse est verrouillée lorsque la clé est libérée.

CARACTERISTIQUES

Matière	: Cupro-aluminium (serrure) Acier (structure barrière) Aluminium (lisse)
Finition	: Peinture polyester rouge (RAL 3000)
Longueur	: Entre 1 et 5 m (à spécifier lors de la commande) Support obligatoire pour longueur de lisse > 3m
Options	: Contact Serrure à deux entrées de clé Arceaux de Protection

PRINCIPE



Passage interdit/Clé absente.
Sans la clé, la barrière ne peut être manœuvré



Passage autorisé/Clé prisonnière.
Sans la clé, la barrière ne peut être manœuvré

DIMENSIONS

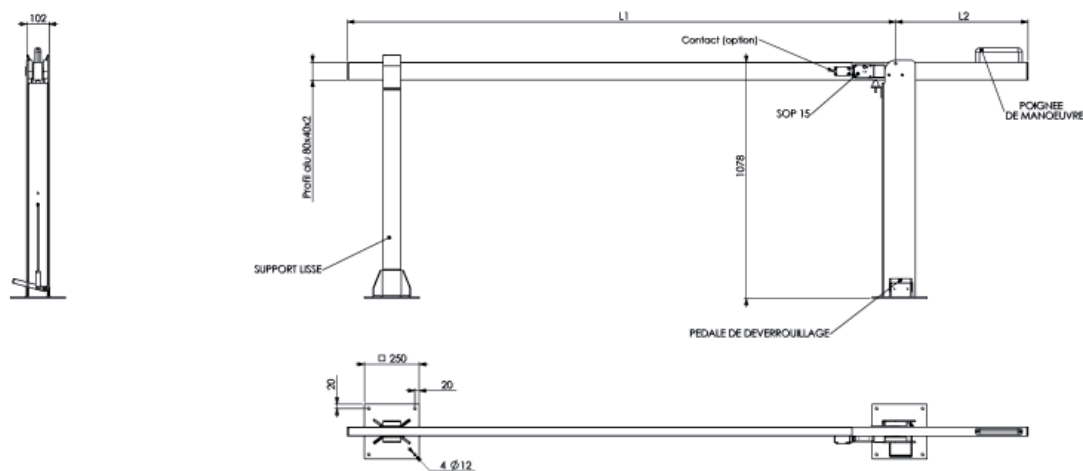

N'hésitez pas à nous contacter pour recevoir les dimensions techniques détaillées :

- **BARRIERE** plan n° 1460

- **BARRIERE** avec serrure à 2 entrées plan n° 1450