

KEIL FÜR LKWS

CALE



Nicht verbindliche Photos

Keil



BESCHREIBUNG UND ANWENDUNG

- ▶ Er erlaubt **die Festklemmung der Fahrzeuge** sichersuztellen, um **Auf- und Ablade** Arbeiten durchzuführen.
- ▶ **Die Verriegelung des Keils am Reifen** lässt **die Freigabe eines Schlüssels** zu, der durch Transfer auf ein anderes Schloss eine Schranke (oder einen Metallvorhang, eine Kaiausgleichsbühne, ein Ventil, eine Pumpe, ...) entriegelt, und so sicherstellt, dass der Fahrer den Kai nicht verlassen kann, bis die Arbeiten fertig sind.
- ▶ Zwei **Laufrollen** erlauben den Keil leicht anzubringen und zu entfernen.
- ▶ Ein **STOP-Schild** am Keil zeigt dem Fahrer an, dass er angebracht ist.

MERKMALE :

Material :

Keil : Aluminium

Schloss : Kupferaluminium- oder Niro je nach Schlossart



IHR PRODUKT ZUSAMMENZUSETZEN

CLG () ()

Schlüsselmarkierung :
(nach Wahl)
maximal 8 Zeichen
Es ermöglicht, den Schlüssel persönlich zu gestalten.

Schlüsselcode (nur ausfüllen wenn ein Code zugewiesen ist).

Beispiel: CLG (A) 4L2
Zwecks Schlüsselbestellungen, siehe "Zubehörskarte".



ABMESSUNGEN

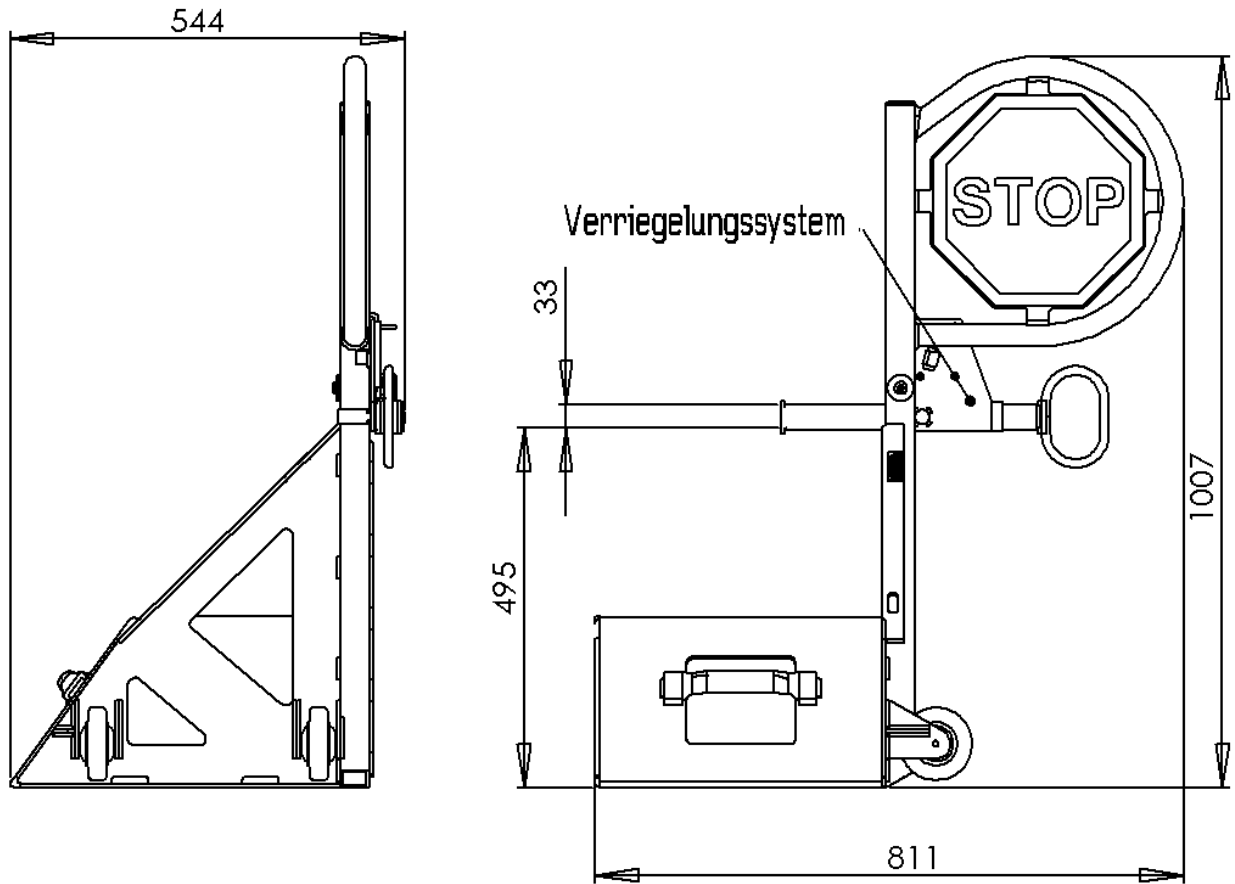

CLG